

Вмешательство азурических существ в наше время
Лекция Гюнтера Цвален (Günther Zwahlen, 1930 - 2016).



От редакции:

Одна из задач нашего времени, пятой послеатлантической культурной эпохи, состоит не только в том, чтобы знать о деятельности духовных существ внутри нас самих и в нашем непосредственном и более широком окружении, но и в том, чтобы распознавать, наблюдать и различать, как и где они действуют. Безусловно, это относится прежде всего к нам самим, но также и к нашему непосредственному и более широкому окружению. Поскольку мировые события оставались бы совершенно непонятными, если бы оставались без внимания действия сдерживающих сил противника. Они могут реализовывать свои намерения только через людей, без того, что они это осознают:

«Более глубоко лежащие духовные импульсы, которые истекают из сверхчувственного мира в нашу волю и действия, и которые формируют совместную человеческую социальную жизнь, остаются этому [обычному] сознанию неизвестными. Человек может жить, веря, что определённый мотив ведёт его к действию; на самом деле этот мотив является лишь сознательной маской для того, что остается бессознательным» (GA 35, 1984, стр. 349).

Таким образом, может действовать и сущностное зло, которое, правда, отрицается господствующим материализмом. Познавание его и поиск подходящего способа обращения с ним - это одна из главных задач нашего времени для того, чтобы сделать возможным дальнейшее развитие человечества, чтобы могла быть достигнута цель развития Земли. Рудольф Штайнер неоднократно указывал на это, в том числе и в следующем изречении на Пятидесятницу:

Wo Sinneswissen endet,
da stehet erst die Pforte,
die Lebenswirklichkeiten
dem Seelensein eröffnet;
Den Schlüssel schafft die Seele,
sie in sich erstarkt
im Kampf, den Weltenmächte
auf ihrem eignen Grunde
mit Menschenkräften führen;
Wenn sie durch sich vertreibt
den Schlaf, der Wissenskräfte
an ihren Sinnesgrenzen
mit Geistes-Nacht umhüllet.

Где заканчивается чувственное знание,
только там душевному бытию
открываются врата
действительности жизни;
Душа создаёт ключ, wenn
когда она укрепляется
в борьбе, которую мировые силы
на своей собственной территории
ведут с человеческими силами;
Когда она сама изгоняет
сон, который окутывает силы знания
на их границах чувственного восприятия
ночью духа.

Ниже приводится письменная версия лекции Гюнтера Цвалена (1930–2016), прочитанной в 1998 году в филиале Парацельса в Базеле, посвященной деятельности азуров, которую он сам изложил в письменном виде. Эта тема в настоящее время особенно актуальна в связи с публикацией документов Эпштейна, поскольку сейчас раскрываются человеческие поступки, измерение глубокой порочности которой едва ли непостижима. Оно останется непонятным, если по-прежнему продолжать игнорировать, или отрицать, действие через человека

сущностного зла. Но надо понимать, что то, что сейчас раскрывается, вероятно, лишь верхушка айсберга. Человечеству теперь придётся столкнуться с этим лицом к лицу и выбраться из царящей апатии и смирения перед существующими властными структурами, но прежде всего из ошибочного представления о том, что ничего сделать нельзя.



Михаил, романская живопись, XII столетие.

«Человек может то, что он должен; и если он говорит: Я не могу, то он этого не хочет» (GA 185a, стр. 148). Подробнее об этом в информационном бюллетене № 26 (в архиве информационных бюллетеней на сайте www.wtg-99.com).

Однако, сначала речь идёт об основах понимания и признания происходящего - ни в коем случае только в связи с документами Эпштейна. Правда, необходимо также спросить себя, почему эти публикации появляются именно сейчас: может ли быть так, что они призваны отвлечь внимание от других событий? Это вполне возможно и, вероятно, даже вероятно. Но прежде всего теперь, - необходимые основы познания. Мы выражаем искреннюю благодарность Кристофу Цвалену за разрешение опубликовать лекцию своего отца.

Томас Хек (Thomas Heck)

* * *

Заговор против духа.

Рудольф Штайнер

Материалистическое мировоззрение человека описывает то, что произошло бы, если бы это мировоззрение возобладало. И в руках человека не позволить прийти к победе этого материализма посредством какого-то другого мировоззрения... Это материалистическое мировоззрение - не просто заблуждение; это заговор, заговор против духа. (GA 254, 1986, стр. 266)

* * *

Вмешательство азурических существ в 20-ом столетии

Гюнтер Цвален

Дорогие друзья!

Мартовский номер [1988] ежемесячного журнала «Die Christengemeinschaft» (Христианская община) начинается с короткого эссе, указывающего на конгресс к теме «Христос и зло», который состоится в Касселе в октябре того же года. Оно начинается со следующих слов: «„Зло“ сейчас переживает возрождение. Каким бы легкомысленным ни казалось такое утверждение, оно оправдано, более того, необходимо. Возрождение зла происходит в двойном смысле. Во-первых, как объект размышления: постоянно появляются новые книги, которые с разной степенью глубины исследуют загадку зла. Во-вторых, однако, мы видим „зло“ как совершенно реальную силу, всё более эффективно действующую в нашей цивилизованной жизни». Это к цитате.

То, что выражено этими словами, является всё же нашим ежедневным опытом. «Зло» стало, так сказать, реальностью нашей повседневности, сигнатурой нашего времени, сигнатурой 20-го столетия. Конечно, «зло» существовало и раньше, не только в 20-ом столетии. Войны, разрушения, насилие, жестокость всякого рода, но: отношение человека ко «злу» и его обращение с ним в ходе 20-го столетия приобрели совершенно иной, беспрецедентный характер и приняли ещё не существующие до сих пор формы. И надо себя спросить: Почему это так? В чем причина того, что «зло» празднует такой триумф?

Я думаю, что на эти вопросы может ответить только духовная наука. И самая краткая форма этого ответа такова: Причина этого кроется во вмешательстве и деятельности категории злых существ, которые до сих пор не могли действовать таким образом. - Рудольф Штайнер назвал этих существ азурическими. Сегодня вечером мы займёмся ими, под заголовком: «Вмешательство азурических существ в 20-ом столетии».

Но сначала небольшое предварительное замечание: Я предполагаю, что среди вас есть друзья, которые говорят: Опять это «зло», всегда «зло»; хватит уже, пора поговорить о «добре». Что ж, нельзя говорить о «зле», не говоря при этом о «добре», и наоборот. Ведь зло можно распознать и представить только в отношении к добру, а добро - только в отношении к злу. - Не смотря на возможные имеющиеся мысли по поводу вечной темы «зла», важно, правильно и необходимо рассмотреть зло познавательным образом. Во-первых, в нашей жизни нет ни одного момента, когда бы мы не сталкивались с так называемым злом; а во-вторых, это культурно-историческая и - можно сказать - соответствующая плану развития задача нашего времени, пятого послеатлантического культурного периода, времени развития души сознательной, а именно, задача познающим образом распознать и понять существо зла, действие зла и цель зла, и сделать эти познания плодотворными для своей жизни, для своего развития, для служения человечеству.

Чтобы понять действие азурических сил, мы должны сначала узнать, что такое азурические силы. Мы должны знать, чем и почему их действие отличается от действия уже знакомых нам люциферических и ариманических сил. Для этого нам необходимо вспомнить некоторые элементарные духовно-научные знания.

	1	2	3	4	
	♃ _a	⊙ _a	♄ _a	♁	
10 Menschen	ph.L	AeL	EL	ICH	Menschenstufe: ICH
9 Engel	AeL	EL	ICH	GS	Engelstufe: GS
8 Erzengel	EL	ICH	GS	LG	Erzengelstufe: LG
7 Archai	ICH	GS	LG	GM	Archaistufe: GM
6 Exusiai	GS	LG	GM	HI.G	Exusiaistufe: HI.G

Tabelle 1

Сокращения: ph.L - Physischer Leib (физическое тело)
 AeL - Aetherleib (эфирное тело)
 EL - Empfindungsleib (ощущающее тело)
 AsL - Astralleib (астральное тело)
 ES - Empfindungsseele (душа ощущающая)
 VS - Verstandesseele (душа рассудочная)
 BS - Bewusstseinsseele (душа сознательная)
 GS - Geistselbst (Самодух)
 LG - Lebensgeist (Жизнедух)
 GM - Geistesmensch (Духочеловек)
 HI.G - Heiliger Geist (Святой Дух)

Эта таблица показывает путь развития человека и стоящих выше него, но наиболее тесно с ним связанных иерархических существ Ангелов (Engel), Архангелов (Erzengel), Архаев (Archai) и Эксузиаев (Exusiai), или Властей, или Духов Формы. Из всех этих существ человек проделывает сегодня свою регулярную (ordnungsgemäss) человеческую ступень (Menschenstufe), то есть, становится индивидуальным, способным иметь Я существом.

Существа, стоящие выше, проделали свою человеческую ступень на предыдущих планетарных воплощениях Земли: Ангелы во время древней Луны, Архангелы во время древнего Солнца, Архаи во время древнего Сатурна, а Эксузиаи на той ступени развития, которая лежит ещё до древнего Сатурна. Для полноты картины следует отметить, что будут существовать и другие стадии планетарного развития, следующие за состоянием Земли: будущий Юпитер, будущая Венера, будущий Вулкан, и что есть иерархические существа, которые в своём развитии стоят намного выше, чем Эксузиаи: это Динамис (Силы или Духи движения), Кириотес (Господства или Духи Мудрости), Престолы (Духи воли), Херувимы (Духи Гармонии) и Серафимы (Духи Любви). Над всеми ними находится божественная основа мира, божественная Троица.

Теперь продолжим наше рассмотрение: человека, Ангелов, Архангелов, Архаев и Эксузиаев. Они представляют пять различных эволюционных или поколенческих линий, порядок которых отражен в Таблице 1. Однако эти обозначения - человек, Ангел, Архангел, Архай, Эксузиай - не просто названия существ этих пяти эволюционных линий; скорее, это ступени рангов, которые в принципе могут быть заняты существами различных эволюционных линий.

Все существа, которые проделывают своё Я-развитие а Земле, работают над своей человеческой ступенью. Те, кто работает над Самодухом, имеют ангельскую ступень, и так

далее. То, что здесь стоит в таблице 1, представляет регулярное развитие различных эволюционных линий. Только: не для всех существ развитие протекало до сих пор регулярно. Есть существа, опережающие своё время в развитии - их мы сегодня обсуждать не будем - и есть те, которые отстали в своём развитии. О них мы и должны поговорить. Поскольку именно эти отставшие существа сегодня составляют толпы так называемых «злых» существ, которые теснейшим образом связаны с нами и с нашим развитием. То есть, есть, например, существа из поколения Архангелов, которые достигли лишь ангельской ступени. Или есть существа из поколения Архаев, которые также имеют только ангельскую ступень. Это, например, уже три категории Ангелов: во-первых, регулярные, во-вторых, на одну ступень отставшие Архангелы, в-третьих, на две ступени отставшие Архаи. Существа могут отставать на всех ступенях развития.

Вторая таблица, на примере Архаев, должна это пояснить:



Таблица 2: Развитие Архаев
(сокращения см. выше)

Я-развитие современных Архаев происходило на древнем Сатурне. При дальнейшем развитии на древнем Солнце некоторые из этих Архаев должным образом (регулярным образом) развили Самодух и достигли ангельского уровня (+), другие остались на ступени Я и, следовательно, на человеческой ступени. При дальнейшем развитии на древней Луне одни существа из обеих групп отстали на одну ступень, а другие продвинулись на одну ступень вперёд. Теперь перед нами: во-первых, регулярно развитые существа на *ступени Архангела*; во-вторых, отставшие на один шаг существа на *ангельской* ступени; и в-третьих, на два шага отставшие существа на «*ступени человека*». Этот процесс повторился ещё раз при развитии на земной ступени. Некоторые существа также сделали этот шаг должным (регулярным) образом (+ + +). Сегодня они образуют сонмы должным образом развитых Архаев (см. Таблицу 2: Архаи I).

Все существа, отставшие на один шаг со времен Сатурна (+ + -, + - +, - + +), теперь относятся к рангу Архангелов, которые различаются в зависимости от своего профиля развития. Все существа, отставшие на два шага со времен Сатурна, теперь относятся к рангу Ангелов, которые, в свою очередь, также различаются в зависимости от профиля развития. И еще одна группа этих существ отстала со времен Сатурна на шаг в третий раз (- - -). Они всё ещё работают над своим Я-развитием, над своей человеческой ступенью.

Совершенно аналогичные таблицы мы можем составить для эволюционных линий Архангелов и Ангелов (см. Таблицу 3 ниже), и, таким образом, приходим к различным видам существ на ангельской, архангельской и человеческой ступенях. И отставшие в своём развитии существа, - это те существа, которые сегодня на Земле являются причиной, так называемого, зла. Существа на Земле, отстающие в общем на одну ступень, образуют воинства люциферических существ, названных так в честь своего предводителя Люцифера. Они рекрутируются преимущественно из поколения Ангелов. Существа на Земле, отстающие в общем на два шага, образуют воинства ариманических существ, названных так в честь своего предводителя Аримана. Они рекрутируются преимущественно из поколения Архангелов. Существа на Земле, отстающие на три шага, образуют воинства азурических существ, предводителем которых - согласно замечанию Рудольфа Штайнера - также является Ариман. Они рекрутируются преимущественно из поколения Архаев.

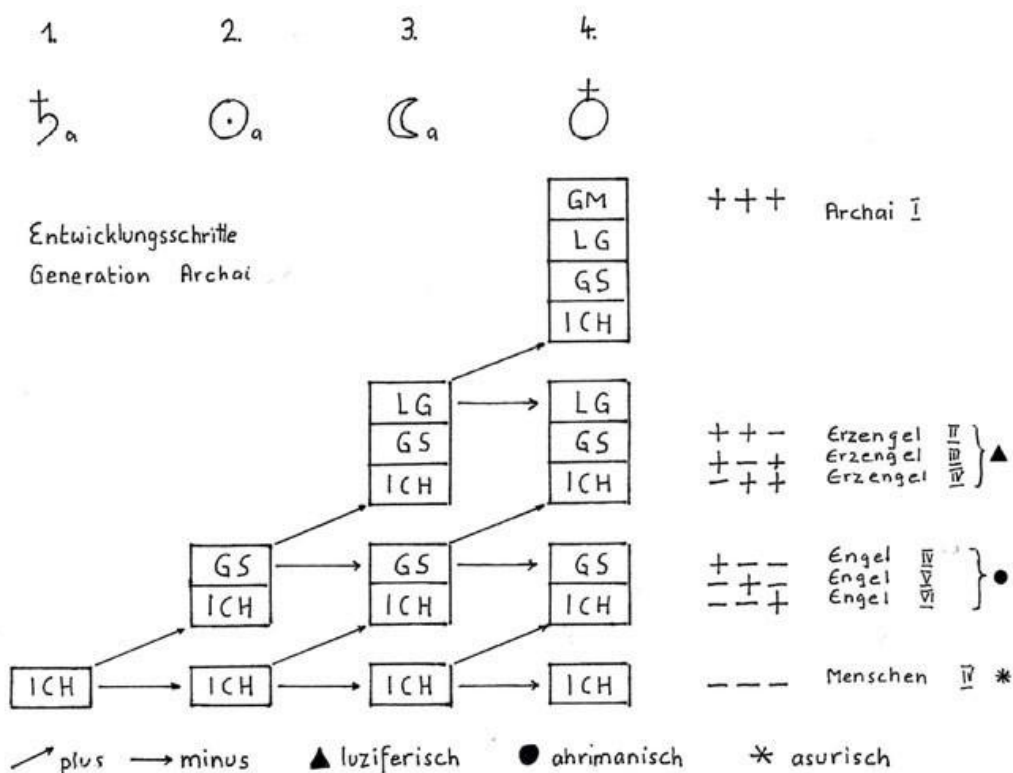
И как вы можете видеть из Таблицы 1: поколение Архаев имеет особую связь с физическим телом человека, поскольку они проделали свою человеческую ступень одновременно с основанием физического тела человека на древнем Сатурне. Аналогично, поколение Архангелов имеет особую связь с эфирным телом, а поколение Ангелов - особую связь с осязающим телом человека.

С этими предпосылками мы вступили теперь в земное состояние, в котором не только люди, но и все эти регулярно развитые и отставшие существа, должны были продолжить своё развитие. И когда в лемурийскую эпоху люди, развивавшиеся в духовном потоке развития, после отделения Луны от Земли постепенно воплотились в тела, которые также достигли этой способности в земном потоке эволюции, они обнаружили в этих телах уже действенными люциферических ариманических и азурических существ и тут же попали под их влияние. А теперь мы совершим большой прыжок: В египетское время (-2907 bis 747) человек из тела осязающего развил душу осязающую. Это означает, что люциферическое влияние распространяется теперь на душу осязающую, или на астральное тело, которое, ведь, состоит из единства осязающего тела и души осязающей. В греко-римской культуре (-747 bis +1413) человек развил из эфирного тела душу рассудочную. То есть, ариманическое влияние распространяется на душу рассудочную. И после 1413-го года, теперь в пятом послееатлантическом культурном периоде, наша задача - развить душу сознательную из сил физического тела. То есть, азурическое влияние распространяется и проявляется в душе сознательной.

Задача зла

Теперь мы достигли нашего времени. Всё же до того, как мы займёмся вопросом, как эти существа действуют в человеке, мы должны кратко затронуть смысл, так называемого, зла, цели зла.

Какова же цель человека? Какую цель заложили в него созидающие существа, Эксузиаи? Ну, между, так называемым, злом и целью развития человека есть прямая связь: Человек должен развиваться до первого свободного существа. Но свобода возможна только тогда, когда я могу выбрать между двумя вещами, когда я могу что-то делать или не делать, и когда я являюсь

тем, кто это решает. Свобода возможна только тогда, когда я могу противопоставить себя своему создателю и могу сказать «нет». То есть, когда я разовью самостоятельное, ответственное за себя Я. И для того, чтобы была такая возможность, человеческая индивидуальность была и будет в каждой земной жизни вновь сталкиваться с действием злых сил в своих физическом и душевных членах. Зло, таким образом, связано с тем, что наиболее ценно для человека, с его Я, с его Я-развитием.

Но человек должен развить себя не только до «Духа Свободы», а до «Духа Свободы и Любви». Импульс любви внесло в человечество одно божественное существо, которое сначала проявилось через иерархию Эксузиаев. Мы называем это существо ХРИСТОМ.

Таким образом, мы имеем теперь актёров, обуславливающих историю 20-го столетия:

1. Людей, которые должны развиться до «Духов Свободы и Любви». Они сегодня развивают душу сознательную и в душе сознательной переживают свои Я, свои личности.
2. Регулярно, то есть, нормально развитые Ангелы. Их задачей является деятельность в роли личных духов-защитников человека.
3. Анормальные Ангелы, которые в основном образуют толпы люциферических существ.
4. Нормально развитые Архангелы. Они действуют как народные духи, как существо-водители отдельных народов.
5. Анормальные Архангелы, которые в основном образуют толпы ариманических существ.
6. Нормально развитые Архаи. Они выполняют роль Духов Времени; то есть, отвечают за развитие целой эпохи.
7. Анормальные существа Архаев, которые в основном образуют толпы азурических существ.

Почему Рудольф Штайнер называет эти существа азурическими?

Азуры - это санскритское имя тех существ, которые в христианской эзотерике по-гречески названы Архаями (Einzahl arché). В первое время Рудольф Штайнер использовал в своих лекциях термин «Азуры», принятый в теософской терминологии, также и для нормальных Архаев. Поэтому, когда Рудольф Штайнер говорит об азурических существах, он не обязательно имеет в виду тех злых, отставших на три ступени Архаев, а просто существ из иерархии, или поколения Архаев. Он использовал это обозначение как для нормальных Архаев, так и для отставших на одну, две или три ступени Архаев. И игнорирование этого - как я считаю - уже привело к недоразумениям. Например, часто можно услышать, что народный дух североамериканских народов - то есть, США - это азурическое существо, а не Архангел. И сразу же у нас возникает представление такого злого существа третьей категории, отстающего в своем развитии на три ступени. Но это не так. Народный дух этого североамериканского народа - это не нормальный Архангел, а аномальный Архангел, а именно: существо из поколения Архаев, но на одну ступень отставшее в своем развитии и, таким образом, оставшееся на ступени Архангела. Этот аномальный Архангел имеет совершенно другие возможности влияния, чем «нормальный». Существа из поколения сегодняшних Архангелов имеют доступ к людям через эфирное тело, поскольку они проделали свою человеческую ступень на древнем Солнце, тогда, когда формировалось эфирное тело будущего человека. Существо из поколения Архаев, который прошёл свою человеческую ступень во время древнего Сатурна, одновременно с основанием физического тела человека, может - даже если он остался на ступени Архангела - воздействовать вплоть до физического человека. Эти существа могут вмешиваться - не в качестве формирующих или определяющих облик, это могут делать только существа из поколения Эксузиаев, - а в качестве движущих сил. Это значит: они могут оказывать влияние на человека непосредственно через физическую конституцию, подготавливать его, предопределять,

например, к большей уязвимости перед «злыми» силами всех видов. Знать это, как раз, в отношении северо-американского народного духа, необходимо, если мы хотим понимать историю настоящего и ближайшего будущего.

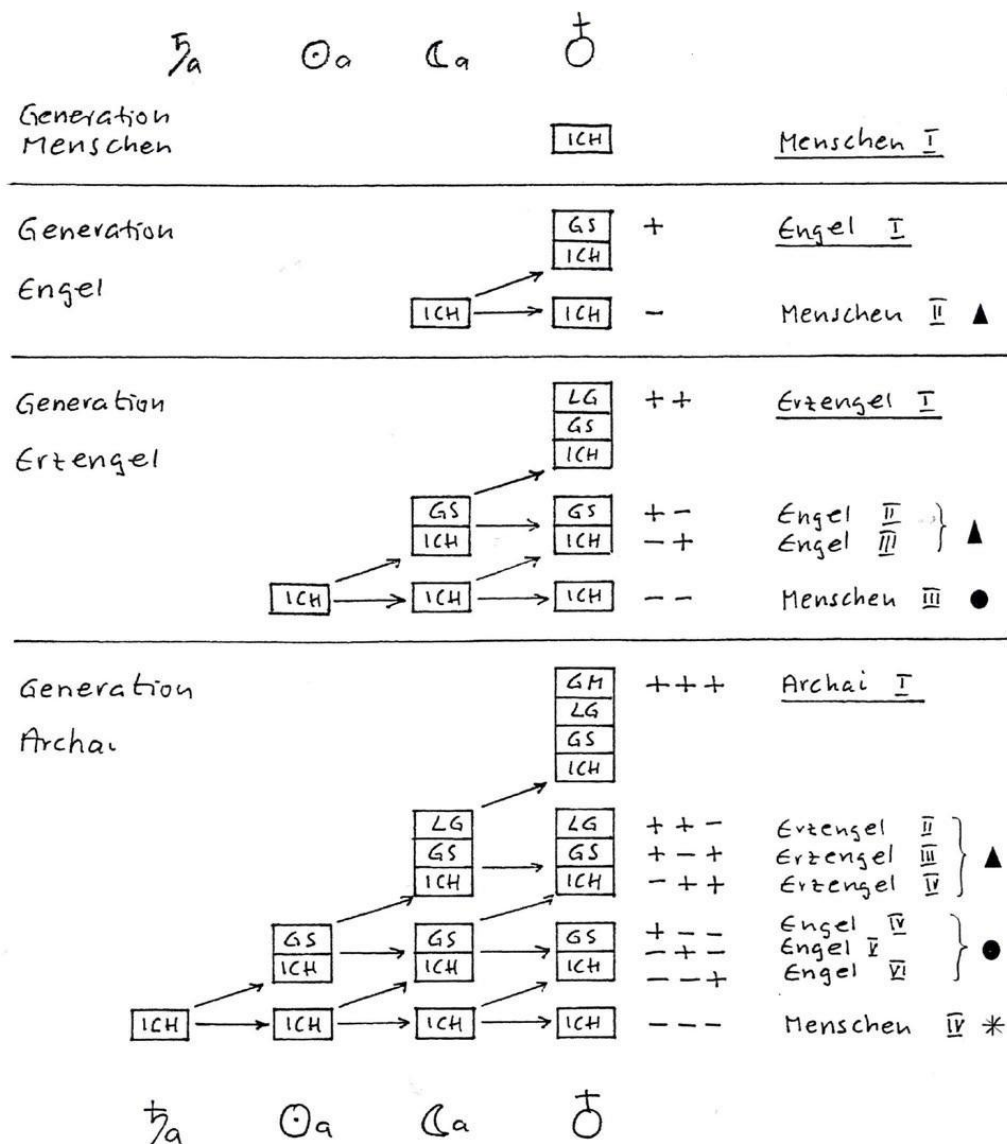

3. Hierarchie, Entwicklung der ICH-Wesen

- * asurische Wesen, auf der ♂ 3 Stufen zurück
- ahrimanische Wesen, auf der ♂ 2 Stufen zurück
- ▲ luziferische Wesen, auf der ♂ 1 Stufe zurück

Таблица 3 (сокращения см. Таблица 1)

Но всё же завершим теперь наш лист актёров. Мы должны добавить:

8. Нормальные существа Эксузиаев. Они - духи человечества; то есть они являются ответственными водителями всей планетарной ступени Земли. Эксузиаи создали нас, людей; они - наши божественные родители. Наше индивидуальное Я - это духовная субстанция Эксузиаев. Через них действует и Христос.

9. Но и по отношению к этим существам существует, так сказать, аномальный аспект, «злой» аспект. Он действует в прямом противоречии с позитивным влиянием Христа: это солнечный демон, иногда также называемый Антихристом. Его оккультное имя: Сорат. Оно происходит от апокалиптического числа 666 в каббалистической нумерологии.

С этим наш список актёров становится полным. Таким образом, в 20-ом столетии мы имеем дело с четырехкратным «злом»:

1. Люциферическое зло
2. Ариманическое зло
3. Азурическое зло
4. Солнечно-демоническое/соратическое зло.

Как действуют эти злые силы?

И теперь мы должны спросить: Как действуют эти злые силы? Как проявляется, как манифестируется их влияние на человека? При этом мы будем всё больше и больше фокусироваться на азурических существах. Поскольку эти существа в нашем 20-ом столетии начинают действовать на человека совершенно новым, до этого ещё не проявляющимся образом, что привело к последствиям, беспрецедентным по своей тяжести и масштабу.

Люциферические существа действуют в и через наше астральное тело. Астральное тело образует основу наших чувств. Поэтому люциферическое влияние мы переживаем, чувствуя. Люциферические существа - это искусители внутри нас. Они создают в нас желания, страсти, склонности и стремления. Они толкают нас к фантазиям, к мечтаниям, к истерии. Они ведут нас к эгоизму, к эгоистичному наслаждению, вплоть до эгоистического растекания, к самоотречению. Культ личности, как активный, так и пассивный, также относится к этой главе. Можно было бы сказать: эгоистичное потакание своим желаниям - это отличительная черта Люцифера. Эгоизм, эгоистичность, похоть, наслаждение без оглядки на других людей, на окружение. Люцифер хочет увести нас в полный удовольствий душевно-духовный мир, прочь от Земли. Он соблазняет нас к бегству с Земли.

Ариманические существа действуют в нашем эфирном теле и нашей душе рассудочной. Оттуда они влияют на всего человека. Эфирное тело и душа рассудочная составляют основу нашего мышления. Поэтому влияние Аримана мы воспринимаем как носимое мыслью. Оно вмешивается в чувственное восприятие, или в наше обращение с чувственным восприятием. Ариман - это дух лжи и заблуждений. Он превращает нас в трезвых филистеров с сухим интеллектом. Под его влиянием человек становится материалистом, атеистом. Человека рассматривают и обходятся с ним как с «высшим животным», он становится объектом, товаром. Вы сразу видите связь с 20-ым столетием, с нашими днями. Иллюстрация: современные экономическое и финансовое поведение, современная научность. Отличительными чертами Аримана являются, так сказать, холодное стремление к мудрости и отсутствие совести. Его три нечестивые заповеди: 1. Правильно - это то, что приносит мне пользу, 2. Средства оправдывают цель, 3. Не попадайся.

В Новом Завете Ариман обозначается как «князь этого мира». Рудольф Штайнер назвал его «незаконным князем этого мира». Для него люди - полезные идиоты. Он хотел бы приковать их вместе с их сознанием к Земле, к материи. Его цель - слияние человека с Землёй, которое полностью лишило бы человека свободы. Ариман прокладывает путь для азурических существ.

И теперь, - эти азурические существа. Они действуют в нашем физическом теле и в нашей душе сознательной. Оттуда они пытаются влиять на всего человека, как в их ситуации и

другие злые силы. - Физическое тело, а теперь и душа сознательная, образуют основу нашей воли. Поэтому азурическую деятельность мы переживаем как носимую волей.

Преднамеренная, полностью осознанная, целенаправленная воля ко злу, воля принести вред ближнему, причинить ему боль, разрушить, уничтожить и получить от этого удовольствие - это азурическая деятельность. Садизм. - Азурические существа стремятся не только к сознательному слиянию человека с Землей, но и к его слиянию с чувственностью Земли. И это будет иметь совершенно иные последствия, нежели люциферическое зло и ариманическое зло. Люциферическое зло мы совершаем, так сказать, безразлично, небрежно, бездумно, эгоистично. Ариманическое зло: обманчиво и без совести. Азурическое зло: намеренно, по желанию, с удовольствием. И одно притягивает к себе другое: в тот момент, когда мы призываем Люцифера, появляется и Ариман, - а сегодня, в 20-ом столетии, за ним следуют и азурические существа. Их импульс приводит к колоссальному усилению, даже превышению ариманического зла. - А с другой стороны: в тот момент, когда мы призываем Аримана и его воинство, появляется и Люцифер.



Михаил, Амброджо Лоренцетти

Вмешательство азурических существ

Теперь назад, к нашей основной теме: Вмешательство азурических существ в 20-ом столетии. - Видите ли, предпосылкой того, что азурические существа могли бы оказывать своё влияние такого рода на человека, является определённая степень развития души сознательной. Однако, мы живём только около 600 лет, с 1413-го года, в эпоху, когда человек должен развивать свою душу сознательную. Мы прошли почти треть этого периода. И теперь, в 20-ом столетии в общем достигнуто такое положение в развитии души сознательной, где азурические существа могут стать действенными охарактеризованным образом. Разумеется и раньше были отдельные люди как предшественники. Но теперь это становится всё более и более общим.

Рассмотрим теперь историю 20-го столетия и наше актуальное настоящее с точки зрения вновь вмешивающихся в развитие азурических сил. - Ну, мы знаем, что в спиритуальном плане 1998 год представляет собой, своего рода, точку кульминации нашего столетия, когда многое из того, что исторически действовало через наше 20-е столетие, достигает своего пика, как пророчески выразился Рудольф Штайнер. Я бы даже сказал: многое резонирует с возрастающей интенсивностью. Ведь на этот 1998-й мы должны смотреть точно, то есть, статично, а динамично, как кульминацию динамического процесса. Однако, кульминацию не следует понимать как высшую точку, которая будет преодолена, так что то, что достигло этой высшей точки, после этого ослабевает. Скорее, это следует понимать как то, что сейчас достигнут наибольший толчок. И даже если в этой точке кульминации толкающая сила вдруг исчезнет, получивший толчок вагон - возьмём это как образ - будет продолжать катиться ещё долгое время. И резонанс означает, что тут действует не одна сила, а несколько сил, которые, как раз, сейчас накладываются друг на друга таким образом, что взаимно усиливают друг друга. Назовем наиболее важные из этих толкающих сил, которые придали отпечаток этому 20-ому столетию:

- Ритм 666 лет влияния солнечного демона (1998 - это три раза по 666 с рождения Христа).
- Апокалиптический зверь, который восстал из пропасти в 1933 году (приход к власти нацистов в Германии, со всеми последствиями).
- Конец Кали Юги, тёмной эпохи в 1899 году, и начало новой светлой эпохи (популярный оккультизм говорит сегодня об эпохе Водолея).
- Начало эпохи Михаила в 1879 году.
- Падение Духов Тьмы из космоса на Землю, начиная с сороковых годов 19-го столетия.
- Тот факт, что человечество как целое «перешло порог духовного мира», как это формулирует Рудольф Штайнер.
- Предстоящая физическая инкарнация Аримана в первой трети 21-го столетия.
- Инкорпорация люциферического Антихриста в тот же период, или одновременно (к этому одно замечание: О различных антихристианских аспектах 14 лет назад я прочёл одну закрытую лекцию на тему Антихрист и антихристианские импульсы. Там собраны важнейшие указания Рудольфа Штайнера. По желанию многих членов эта лекция была размножена. Один из экземпляров находится в библиотеке этого филиала и может там быть взята напрокат). И как последнюю толкающую силу мы должны теперь назвать ставших действенными азурических существ.

Полное солнечное затмение 11 августа 1999 года, с его полосой полного затмения по Европе, на которое Нострадамус ещё в 1558-ом году указывал как на кульминационную точку, и даже поворотный момент в истории человечества, в этом контексте кажется почти симптоматичным. Есть «до» и «после». Рудольф Штайнер также говорит о 20-ом столетии как о поворотном моменте, а Рождественское Собрание 1923/24 годов описывает как начало этого поворотного момента в истории, как «начало эпохи, меняющей мир».

Что же это за сигнатура этого 20-го столетия, так сказать, между Рождественским Собранием и полным солнечным затмением? Это нападение на Я человека, то есть, на то, что связывает человека с Христом. Поэтому 20-е столетие носит полностью и совершенно антихристианский характер. Прошлый год в июне на основе лекций Рудольфа Штайнера я читал один закрытый доклад (Zweigvortrag) под заголовком: «Люди без Я, люди без человеческого Я [этот доклад появится в следующем выпуске]. Тут мы должны принять к сведению, что сегодня во всём мире есть большое число человеческих явлений, которые поначалу кажутся обычными людьми, но в которых не инкарнирована никакая человеческая индивидуальность. Вместо человеческой индивидуальности выступают элементарные существа, демонические существа, злые существа. И к ним могут также принадлежать

азурические существа. Но тогда они являются марионетками сорагической, солнечно-демонической духовности. Поэтому в исторических событиях и социальном контексте 20-го столетия века мы наблюдаем взаимодействие между подобными псевдолюдьми, лишенными человеческого Я, и людьми, которые в той или иной степени поддаются азурическому влиянию. Ведь, - между прочим - мы все находимся под этим влиянием; это симптом нашего времени, который с сегодняшнего дня действует на будущее. К этому - пара иллюстраций:

- Большевицкая революция 1917/18 и её продолжение в сталинизме. Миллионы безвинных людей были убиты. Господствовала полная несвобода, подавление Я.
- Нацистский рейх в Германии с 1933 по 1945, который накрыл войной весь мир, чей импульс был разрушением и уничтожением. Вспомните концентрационные лагеря, холокост, систематическое уничтожение евреев в Европе, благодаря азурической жестокости. Праздновались оргии похотливой жестокости. Не хочется даже обсуждать примеры того, как с наслаждением мучили и истязали людей; это слишком ужасно, слишком страшно. И всё же азурический импульс действует дальше: вспомним Афганистан, терроризирование населения милицией Талибана, где, например, людям отрубали руки - во имя Бога - за то, что они из необходимости украли яблоко, или где женщин избивают на улицах за то, что они ходили без головного убора. Подобные вещи мы видим в Иране. Или возьмём Алжир, где без всякого повода ежедневно перерезают глотки детям, женщинам и старикам. - Подумайте о зверствах во внутренних районах Африки, например, в Руанде, Бурунди и ряде других стран. Обоюдные убийства десятков тысяч хуту и тутси. Вспомните ещё не закончившиеся события на Балканах, в бывшей Югославии, сейчас, как раз, актуально в провинции Косово. Оргии с изнасилованиями и массовые убийства. Посмотрите на Мексику (Чиapas). Во всем этом проявляется влияние Азуров: совершаемое с удовольствием зло. Но это влияние очевидно и в меньших масштабах: например, в насилии на школьных площадках, моббинге на рабочем месте, сексуальных домогательствах и широко распространенном психологическом терроре (по данным прессы, в прошлом году этот показатель вырос на 400%). [Напоминаем: эта лекция была прочитана в 1998 году. Сколько ещё всего нужно было бы перечислить сегодня!]

Это атака на Я человека, которое должно быть подавленным, ослабленным, униженным, уничтоженным. Однако, для этого не обязательно нужны войны с применением оружия и акты террора; война может вестись также экономически, финансово и социально для достижения власти над другими. Совершенно очевидно, например, что США стремятся к мировому господству экономическими средствами. Они присваивают себе глобальную полицейскую функцию и пытаются обеспечить соблюдение своих законов по всему миру. Они уже втянули в свою орбиту Европу.

Что здесь действует? Ну, азурический импульс, направленный против Я. Возможно, вы помните, как в своей лекции в июне прошлого года я указывал, что организаторами этой цели являются (или могут быть) люди без человеческого Я. Они организуются в тайные общества, религиозные секты и определённые глобально-экономически ориентированные круги, в том числе и криминальные. В качестве одного из примеров: глобальная экономика, которая, несмотря на все протесты, делает людей несвободными, привела, например, к тому, что в Швеции в 1997-ом году пришлось уничтожить сотни тонн огурцов. Их нельзя было экспортировать, потому что они не соответствовали международным стандартам, потому что радиус их кривизны был слишком велик. Или, совсем недавно, - протестующие производители оливок в Испании, у которых, благодаря такому регламентированию отнимается основа для выживания, потому что другие - по закону - хотят захватить этот экономический фактор (псевдолегальность).

Мы связываем такое поведение с образом мышления, который мы называем американизмом. Глобальное слияние индустрии и финансовых институтов, массовые увольнения, эгоизм без

совести повсюду. В качестве оправдания они приводят объективную необходимость там, где правильнее было бы говорить об одержимости. Мы уже указывали на то, что североамериканский народный дух - это не регулярный Архангел, а оставшийся на ступени Архангела Архай, то есть, аномальный Архангел. И мы указывали на то, что, поскольку этот аномальный Архангел принадлежит к эволюционной линии Архаев, он - в отличие от регулярных народных духов - может воздействовать вплоть до физического человека. Так он прокладывает путь для трижды отставших азурических существ, с которыми он состоит в родстве. И мы видим, как одно зло порождает другое. К этому я хотел бы прочитать одну цитату:



Икона Михаила

«И экономическая жизнь, подобная англо-американской, которая должна была завершиться мировым господством: если она не соизволит позволить себе быть пронизанной самостоятельной духовной и самостоятельной государственной жизнью, она окажется в третьей бездне из трёх бездн человеческой жизни, - в третьей из этих трёх. Первая бездна - это ложь, деградация человечества через Аримана. Вторая - это эгоизм, деградация человечества через Люцифера. Третья - это, в физической области, болезнь и смерть, в культурной области: болезнь культуры, смерть культуры.»

Англо-американский мир хочет достичь мирового господства: без трёхчленности посредством этого мирового господства он обрушит на мир культурную смерть и культурную болезнь, поскольку это такой же дар Азуров, как ложь - дар Аримана, а эгоизм — дар Люцифера. Таким образом, третий элемент, который достойно стоит рядом с остальными, - это дар азурических сил! (GA 194, Дорнах, 15 декабря 1919 года)

И в дополнение к этому - ранее сделанное замечание:

«Тот, кто исповедует чисто материалистические принципы, может быть уверен, что в его природе есть нечто, происходящее от этих Азуров». (GA 93, Берлин, 23 мая 1904 года)

Что ж, американизацию нашей культуры, нашей цивилизации, ведь, можно наблюдать каждый день. Ключевые слова: популярная музыка, одежда, еда, образование, язык. Особенно язык является чувствительным индикатором. Приводить примеры не нужно. Общая характеристика: унификация масс. И часто создается впечатление, что люди с энтузиазмом подчиняются этим предписанным формам, моделям поведения и так далее. Это атака на Я человека. Везде, где духовная жизнь должна вестись к несвободе, мы сталкиваемся с действиями враждебных сил, с атакой на Я человека. Это касается не только ислама и различных других религиозных движений, но и христианских групп. Так, например, также в стремлении к политическому влиянию, как это можно наблюдать также в римском католицизме. Его догматические предписания относительно поведения, образа жизни и содержания веры его членов находятся под влиянием таких сил. Недаром Рудольф Штайнер в одной из своих лекций сказал: «Римско-католическая церковь - самая видная маска противостоящих Христу сил».

Это внезапно делает понятными личные аудиенции президента Клинтона с Папой Римским: США должны доминировать в экономической жизни, а Римско-католическая церковь - в духовной. Наряду с американским флагом, корона из звёзд, символизирующая Деву Марию, помещена на знамя Европы. Европа находится на прицепе США и Римско-католической церкви.

Всё это, что я кратко изложил в этом закрытом обществе - хотя и с пробелами - может открыть нам глаза на новое воздействие азурических сил. Рудольф Штайнер:

- Азуры будут развивать зло с гораздо большей интенсивностью, чем ариманические и люциферические силы (GA 107, Берлин, 22.3.1909)

и:

- Всё, что плохо, имеет свою силу от этих (азурических) духов (GA 99, Мюнхен, 2.6.1907).

Мы подходим к самому важному вопросу нашего рассмотрения: Какие следствия имеют эти азурические силы для человека? И как их можно встретить? - Дадим слово самому Рудольфу Штайнеру:

«Зло, которое люциферические духи принесли людям вместе с благословением свободы, будет полностью искоренено в ходе земного времени. То зло, которое принесли ариманические духи, может быть искоренено с окончанием кармической закономерности. Но зло, принесенное азурическими силами, не может быть искуплено таким образом. В то время как добрые духи принесли человечеству боль и страдания, болезни и смерть, чтобы оно могло развиваться вверх, не смотря на возможность зла, и в то время как добрые духи дали человечеству возможность кармы против сил Аримана, чтобы снова исправить ошибку, - с азурическими духами в ходе земного бытия это будет не так просто. Поскольку эти азурические духи приведут к тому, что то, что они захватили - а это, ведь, глубочайшее внутреннее человека, душа сознательная с Я, - что это Я соединится с чувственностью Земли. Оно будет кусочек за кусочком отрываться от Я, и в той степени, в какой азурические духи укрепляются в душе сознательной, в той же степени человек будет вынужден оставить после себя фрагменты своего бытия на Земле. То, что стало жертвой азурических сил, будет безвозвратно утрачено. Нет необходимости подпадать под их влияние всему человеку, но из духа человека будут вырезаться азурическими силами кусочки. Эти азурические силы выражают себя в наше время посредством духа, который

сейчас господствует и который мы могли бы назвать духом простой жизни в чувственности и забытии всех действительно духовных существ и духовных миров» (GA 107, Берлин, 22.3.1909)

Атаке подвергается Я человека. - Кусочки отрываются из Я человека. И то, что таким образом оторвано, безвозвратно потеряно. Я встречал людей, которые - с огромным страхом - понимали это как отрывание кусочков вечной индивидуальности человека, в экстремальном случае вплоть до распада этого существа. Я понимаю это иначе, поскольку человеческая индивидуальность создана для вечности. Имеется в виду не духовная индивидуальность, высшая самость, а - как мне кажется - земное Я, низшее Я, личностное Я. В каждом воплощении мы развиваем соответствующее этому воплощению личностное Я, например, осознание себя Фрицем Мюллером или Эммой Майер. Это личностное Я развивается на основе физического тела. Оно полностью формируется, создается и определяется им.

Однако, как мы показали, в этом физическом теле действуют азурические существа. И это, начиная с пятой послеплатонической культурной эпохи, приобретает новый смысл.

Поскольку одновременно человек развивает теперь свою душу сознательную. Она является преобразованием физического тела, как душа рассудочная является преобразованием эфирного тела, а душа ощущающая - преобразованием тела ощущающего. Но это теперь означает, что азурические существа имеют доступ к душе сознательной. Но развитие и формирование личностного Я происходит теперь - впервые в истории развития - внутри души сознательной. И это, ведь, одновременно приводит к заложению основы Самодуха, первого духовного члена человека. Личностное Я впервые обретает совершенно иной характер, нежели прежде. И из этого личностного Я вырываются куски, куски, которые безвозвратно теряются. Почему они безвозвратно теряются? Что, с более высокой точки зрения, представляет собой наше личное Я? Оно есть и содержит в себе плоды этой земной жизни. Это плод этой одной, определённой земной жизни. И эти плоды личностного Я должны в бытие после смерти до следующего рождения переработаны и интегрированы в индивидуальное Я. Если теперь из этого личностного Я вырываются куски, то у нас воруются плоды этой земной жизни. Их нам будет не хватать в будущем. В результате высшее Я, индивидуальное Я, естественно, также терпит потери. И почему эти утраченные части невозможны? Дело в том, что личностное Я, о котором идёт речь сообразно карме, сформировало и развило вполне определённое физическое тело. Это физическое тело уникально. Чтобы в точности вернуть понесённые потери, мы должны были бы иметь возможность повторить эту жизнь в точно таких же условиях. А это невозможно, даже в клонированном теле. Таким образом, наше личностное Я развивается на основе физического тела или также в сопротивлении физическому телу, в идеале - закономерно, упорядочено, то есть, в соответствии с кармой. Если этот процесс нарушается, ослабляется азурическими влияниями, то происходят повреждения, ведущие к неправильному развитию Я. А как оно повреждается азурическими силами? Ну, как мы только что сказали: через распутную жизнь, через порочную жизнь, через жестокость и так далее, которые желательны для человека, живущего таким образом. К этому - пара слов Рудольфа Штайнера:

«Повсюду, где царит разврат, там находится материя, в которую могущественные азурические силы вливают в мир утонченный интеллект... Чёрный маг черпает свои самые мощные силы именно из болота чувственности. Сексуальные ритуалы существуют для того, чтобы заманить человека в эти круги» (GA 93а, Берлин, 17.10.1905.)

Именно сексуальность является одним из каналов, через которые атакуют азурические существа. И именно сексуальность является центральной темой современного общества. От социальных наук до психологии, от рекламы до искусства, от развлечений до образования, повсюду - открыто или скрыто - в центре внимания стоит сексуальность. Она считается одним из важнейших элементов самоутверждения и самореализации. Да, многие уже вообще

не в состоянии рассматривать встречу мужчины и женщины иначе, как под углом зрения сексуальности - это влияние Азуров. Рудольф Штайнер об этом:

«Самое плохое, что происходит сегодня, это смешение любви и сексуальности. Это самое плохое выражение материализма, чертовское современности... Сексуальность - это нечто такое, что не имеет вообще никакого дела с чистой, изначальной любовью. Наука зашла так далеко, что создала целую литературу, которая занята тем, чтобы связать вместе обе эти вещи, которые совершенно не связаны между собой» (GA 143, Кёльн, 8.5.1912.)

Сексуальность, безусловно, имеет свою обоснованность. Но сегодня она стала лишённой Я, стала самоцелью, стала асоциальной. Достаточно взглянуть на растущее число изнасилований, даже на улице. Или подумайте о сексуальном насилии над детьми. В Швейцарии сегодня каждая четвёртая девочка и каждый девятый мальчик подвергаются сексуальному насилию. И между тем стало неоспоримым знанием то, что эти дети страдают от нарушений в развитии личности. Об этом существует множество серьёзной литературы. Я хотел бы упомянуть лишь одну книгу голландской писательницы Лиз Бейндорп (Liz Beijndorp): «147 персон, которыми я являюсь». Это пример множественного расстройств личности как следствия сексуального насилия в детстве и юности. Повреждено Я как насильника, так и жертвы.

Этот азурический аспект включает в себя и всевозможные сексуальные извращения, о которых уже можно судить, просто читая рекламу. И это доходит до содомии, как можно было недавно прочитать в «Veobachter» («Наблюдатель»). И нет недостатка также в интеллектуальных попытках оправдания и попытках сделать подобные вещи социально приемлемыми, легализовать их, даже институционализировать. Я цитирую теперь дальше из лекции:

«Можно было бы сказать: сегодня соблазнение человека азурическими силами носит ещё больше теоретический характер. Сегодня они часто обманывают его, заставляя верить, что его Я - продукт просто физического мира. Сегодня они соблазняют его, своего рода, теоретическим материализмом. Но в дальнейшем ходе развития - и это всё больше проявляется в безудержных страстях чувственности, которые всё больше и больше нисходят на Землю, - они заслоняют от человечества представление о духовных существах и духовных силах. Человек ничего не будет знать и ничего не захочет знать о духовном мире». Он будет не только всё больше учить тому, что высшие моральные идеи человека являются лишь более высокими формами животных инстинктов, учить не только тому, что человеческое мышление является всего лишь преобразованием того, чем обладает и животное, что он также согласно всей своей сущности происходит от животного, но человек будет воспринимать эту точку зрения всерьёз и жить в соответствии с ней.

Сегодня, ведь, ещё никто не живёт в смысле того предложения, что человек по своей сути произошёл от животных. Но это мировоззрение неизбежно возникнет, и оно приведёт к тому, что люди будут жить подобно животным, погружаясь в чисто животные инстинкты и страсти. И во многом из того, что здесь не нуждается в дальнейшем описании и что сейчас проявляется, в частности, в центрах крупных городов как дикие оргии бессмысленной чувственности, мы уже видим гротескное, адское сияние тех духов, которых мы называем азурическими». (GA 107, Берлин, 22 марта 1909)

В этих высказываниях мы находим отражение нашей актуальной культуры. То, что Рудольф Штайнер предвидел для будущего в начале 20-го столетия, в 1909 году, теперь, к концу 20-го столетия в значительной степени стало действительностью. И это нечто такое, что не уменьшится, а будет только усиливаться. То, что мы описываем словами «материализм»,

«атеизм» и «сексизм», будет продолжать усиливаться и сохраняться ещё некоторое время. Поскольку влияние азурических существ только начинается.

Каждое продвижение вперёд к добру - к которому мы все стремимся - делает возможным соответствующее продвижение вперёд ко злу. Это судьба человечества и необходимое условие для достижения им своей божественной цели. Все мы подвержены искушениям зла, и поэтому все мы способны ко злу. Однако, ни один человек не может ничего сделать, когда в нём возникают люциферические желания, ариманическая ненависть и ложь, азурическая чувственность. Его ответственность начинается с того, как он реагирует на эти вещи, как он с ними справляется. Зло - это не приговор; мы ему не отданы, а лишь подвержены.

Как ведущие существа человечества приняли, так называемые, меры против зла, такие как боль и страдания, болезни и смерть, а также подчинение закону кармы, так у нас также есть возможность, лично, из глубины нашего существа, преодолеть зло в себе, противопоставить ему добро в себе.

- Люцифера мы преодолеваем посредством морали. Под этим понимается не конвенциональная мораль, а мораль, исходящая из силы Я человека.
- Аримана мы преодолеваем посредством здоровой способности суждения, посредством истины и правдивости.
- Азурическое влияние мы преодолеваем посредством истинной человечности и доброты, посредством сострадания и любви. И затем мы упоминали ещё четвертую злую силу, солнечно-демоническо-соратическую силу. Солнечный демон - это великий режиссёр зла. На его службе стоит Ариман, который режиссирует ариманическими и азурическими силами. Солнечного демона, который, как мы пытались понять, импульсировал до величайшего толчка интенсифицирование зла в 20-ом столетии, мы можем назвать великим противником Христа (Антихристом). Он хочет добиться того, чтобы люди не достигли своей цели - стать духами свободы и любви; чтобы, когда Земля сделает шаг от планетарного земного воплощения к будущему Юпитеру, они не смогли сделать этот шаг, чтобы они отстали в своём развитии. То есть, его злое воздействие не направлено на то, чтобы сгноить астральное тело человека, его эфирное тело, душу разумную, физическое тело, душу сознательную и личностное Я; его воздействие направлено на высшее Я, Самодух, на сущностно индивидуальное Я. Вмешательство азурических сил под руководством Аримана, вдохновлённых солнечным демоном, представляет поэтому собой серьёзную угрозу будущему. Но и ему мы можем совершенно лично нечто противопоставить:
- Люцифера мы преодолеем посредством морали.
- Аримана мы преодолеем посредством истины и правдивости.
- Азурические силы мы преодолеем посредством истинной человечности и добра.
- И солнечного демона, благодаря тому, что мы по праву можем сказать: «Не Я, Христос во мне».